

Revisioni				
Area	Rev.	Descrizione	Data	Approvata

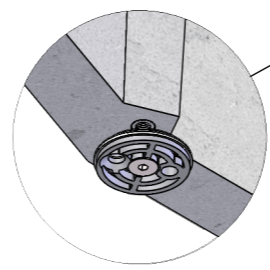
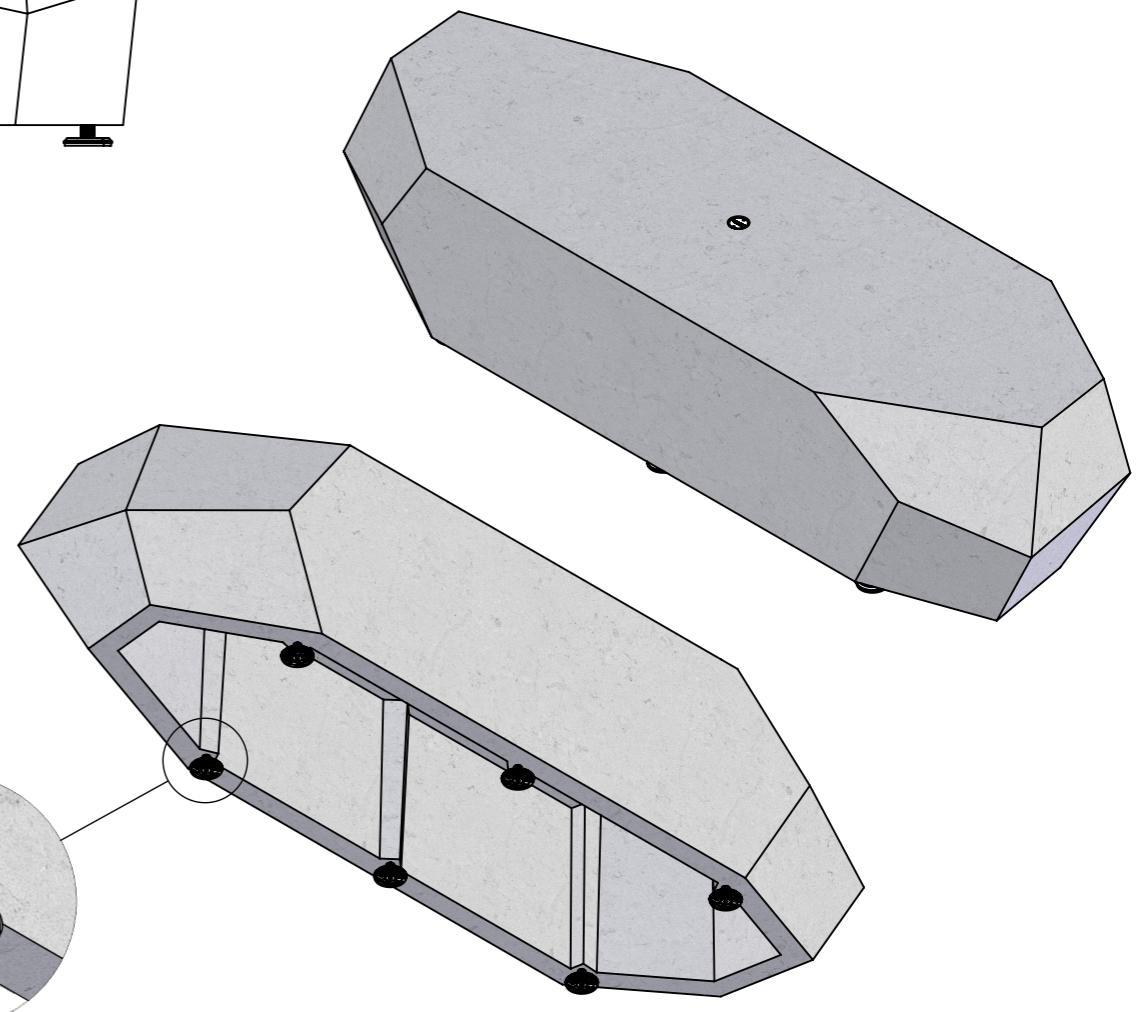
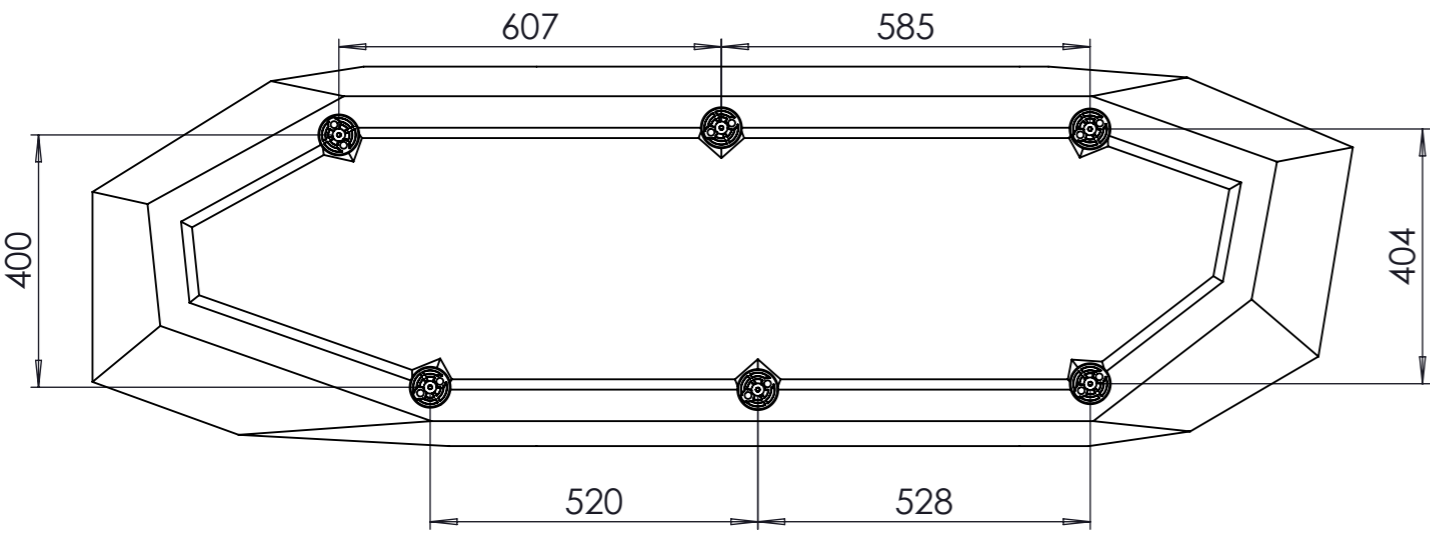
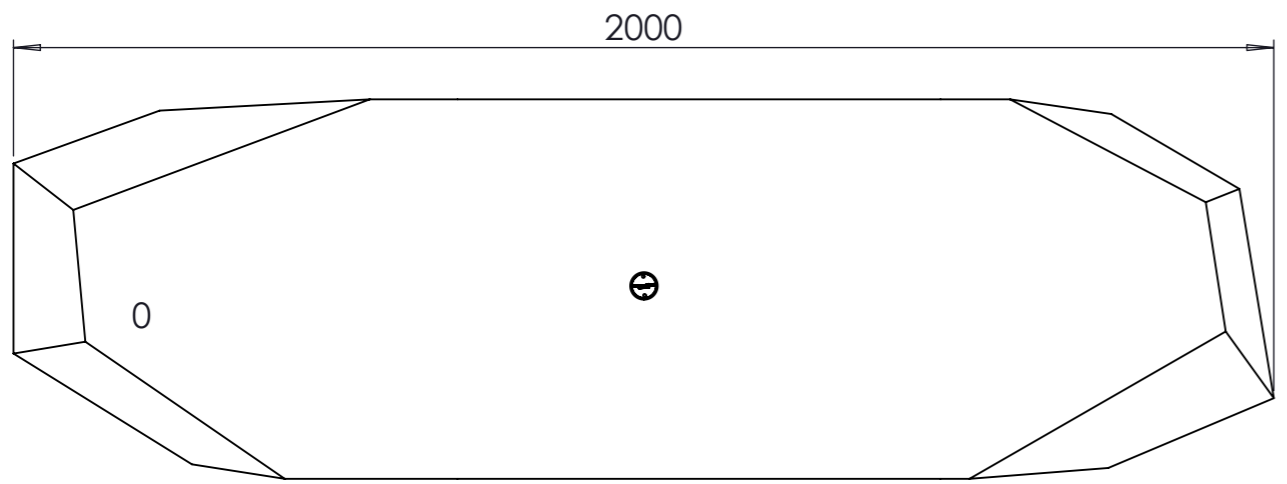
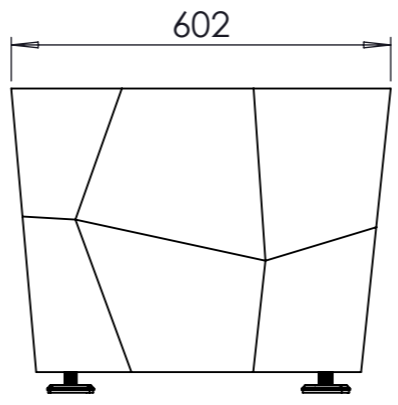
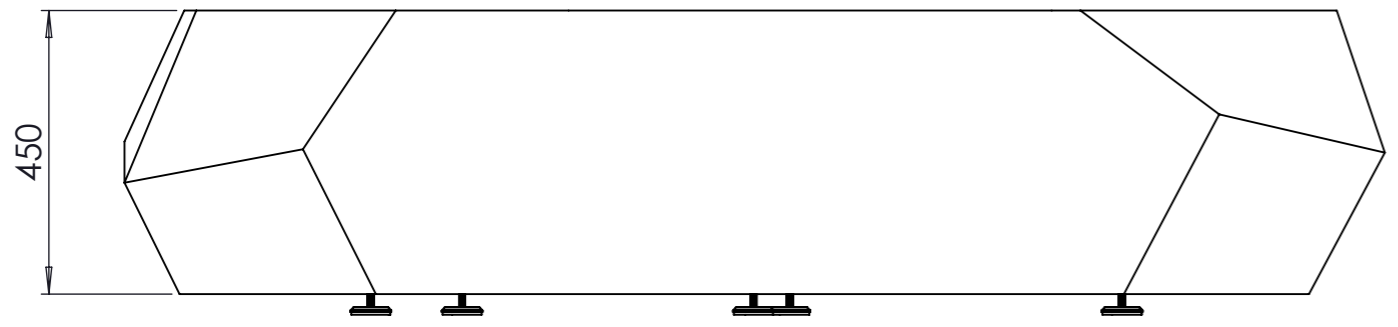

	BULLONI: Classe 8.8 / EN 898-1:2009 trattamento: zincocromatura (se non diversamente indicato)	SERRAGGIO BULLONI: Secondo UNI ENV 1090-1:2001 punto 8.6
SE NON DIVERSAMENTE INDICATO SALDATURE CONTINUE CON S-Z SECONDO GLI SCHEMI:		LIVELLO DI CRITICITA' L1 CRITICA L2 IMPORTANTE L3 ESTETICA L4 ACCESSORIA
PER SALDATURE NON INDICATE FARE RIFERIMENTO A: I.O. SALD 05 - -		QUALITA' DELLE IMPERFEZIONI UNI EN ISO 5817 liv.C
APPROVATO DIR. TECNICO		VIALETTO L.

TOLL. GENERALI ISO 2768-mL	SCALA 1:12	PROGETTO. HOBA		DATA	FIRMA
COD.TAGLIO		DESCR. SEDUTA GRANDE		21/03/2018	BONANF.
TRATTAMENTO -		CODICE DISEGNO. 0070791		21/03/2018	
			CLIENTE METALCO		

POS	CODICE	DESCRIZIONE	TAGLIO	QT
1	8953340	SEDUTA GRANDE	-	1
2	8301110	BOCCOLA FILETTATA CHIUDIFORO	-	1
3	7031880	PIEDINO H40 REGOLABILE	-	6

IL PRESENTE DISEGNO E' DI PROPRIETA' DELLA "METALCO S.R.L." NON PUO' ESSERE RIPRODOTTO NE' TRASMESSO A TERZI SENZA APPROVAZIONE SCRITTA